

手绘基础

- 一、工具
- 二、姿势
- 三、线条练习
- 四、透视

一、工具

铅笔：最好选用自动铅笔，铅笔不重要，铅芯要选择2B的铅芯。否则纸上会有划痕。

针管笔：通常选用一次性针管笔，型号选择0.2即可，三菱或者樱花的都可以。初学者前期可以使用晨光会议笔，价格便宜，性价比很高。切记不可选用水性笔、圆珠笔。

钢笔：可选择红环的美工钢笔。适合很硬朗的线条。切记不可用普通的书法美工钢笔。

草图笔：选择用派通的草图笔，粗细可控，非常适合画草图。

马克笔：初学者选用国产touch3代或者4代即可，价格便宜，但墨水不是很充足。有一定条件的同学可以选择my color、三福、AD等品牌的马克笔。

彩色铅笔：选择马可72色彩铅或者酷喜乐72色水溶性彩铅均可。施德楼的60色彩铅非常不错。

高光笔：选择三菱牌修正液加樱花牌提白笔。

其他：如水彩、色粉笔等材料，本书中没有用到，故不作介绍。



铅笔



针管笔



钢笔



草图笔



马克笔



彩色铅笔



修正液



提白笔

二、姿势

拿笔的姿势通常有三个要点：第一点，笔要放平，尽量平于纸面。这样线条容易控制，也能用上力量；第二点，笔杆与画的线条要尽量成90度直角。这个不是绝对直角，尽量做到就可以，也是为了更好地用力；第三点，手腕不可以活动，要靠手臂运动来画线。画横线的时候运用手肘来移动，画竖线的时候运用肩部来移动，短的竖线也可以用手指来移动。



三、线条练习

直线：直线是应用最多的线，也是最主要的表达方式。直线分快线和慢线两种。慢线比较容易掌握，但是缺少技术含量，已经逐渐淘汰出表现的舞台。但是如果构图、透视、比例等关系处理得当，慢线也是可以画出很好的效果的。国内有很多名家都是用慢线来画图的。快线所表现的画面比慢线更具视觉冲击力，画出来的图更

加清晰，硬朗，富有生命力和灵动性，但是较难把握，需要大量的练习和不懈的努力才能练好。

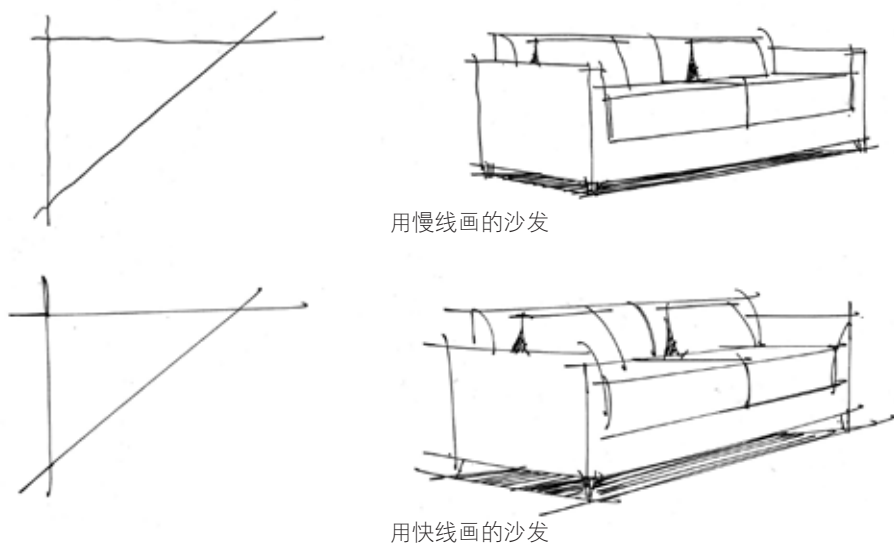

画快线的时候，要有起笔和收笔。起笔的时候，把力量积攒起来，同时可以利用运笔来思考线条的角度、长度。当线画出去的时候，就如箭离弦，果断、有力地击中目标，最后的收笔就相当于这个目标。当然，后期也可以把线“甩”出去，这属于比较高级的技法。注意：起笔可大可小，根据每个人的习惯而定，这个不是绝对的。



因为运笔方式的不同，竖线通常比横线难画。一般很长的竖线，为了确保不画歪，我们可以选择分段式处理，第一根竖线可以参照图纸的边缘以便竖线处于垂直状态。但是注意分段的地方一定要留有空隙，不可以将线接在一起。画竖线也可以适当采取画慢线的方法或者抖动来画。

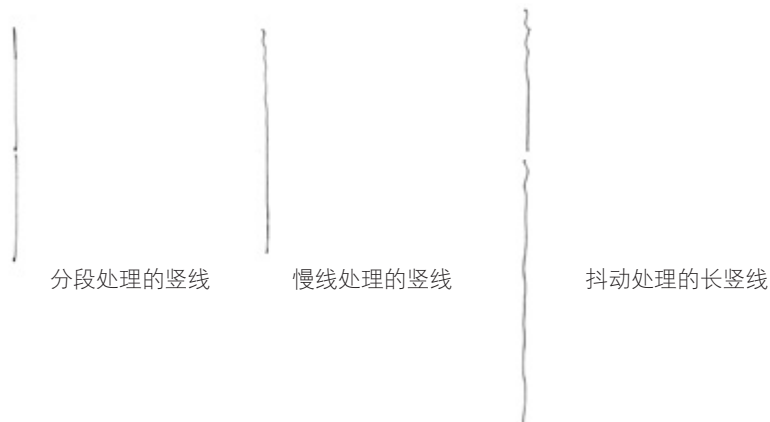

直线起笔的位置：起笔的位置要尽量在另一条线上或者两条线的交点处。

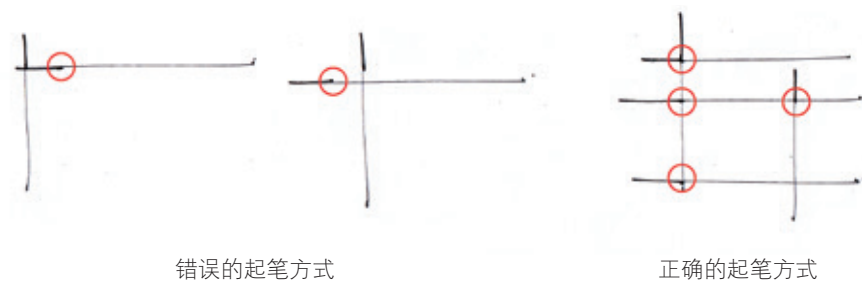

曲线：画曲线要根据图面情况而定，初稿、中稿都可以用快线的方式来画。如果很细致的图，为了避免画歪、画斜而影响画面整体效果，我们可以用慢线的方式来画。

乱线：在塑造植物、纹理的时候，我们会用到一些乱线的处理方式。



曲线、弧线



乱线

四、透视

透视是我们画图中最重要的一个部分。相信大家在学校里都学过透视学的课程，首先，大家要知道，手绘表现是为了表达出设计师最直观，最纯粹的设计想法。作为快速表现来说，你的透视不需要非常准确。因为无论你的透视（包括尺规画图）这有多准确，也不可能比电脑软件更准确。那么是不是我们的透视又可以随便练一下就行了呢？绝对不行。我所说的透视不需要很准确，是怕有些同学太纠结于透视的问题，而忽略了手绘最重要的感觉。但是，我们的透视绝对不能错。如果一张图的透视错了，那么无论线条再美丽，色彩再高级，都是一幅失败的作品。如果说线条是一张画的皮肤，色彩是一张画的衣服，透视则一定是这张画的骨骼。孰轻孰重，大家自知。怎样才能做到透视不纠结，又不出错呢？通过下面的训练，应该能够提高你这方面

的能力。这也是我们多年来一直沿用的教学方法。

透视的三大要素：近大远小、近明远暗、近实远虚。

我们在线稿部分，主要是用近大远小这个要素。

一点透视：又叫平行透视。一点透视的特点是简单、规整，表达图面更全面。其实大家在画一点透视的时候，只需要记住一点就可以了，那就是一点透视的所有横线绝对水



一点透视图

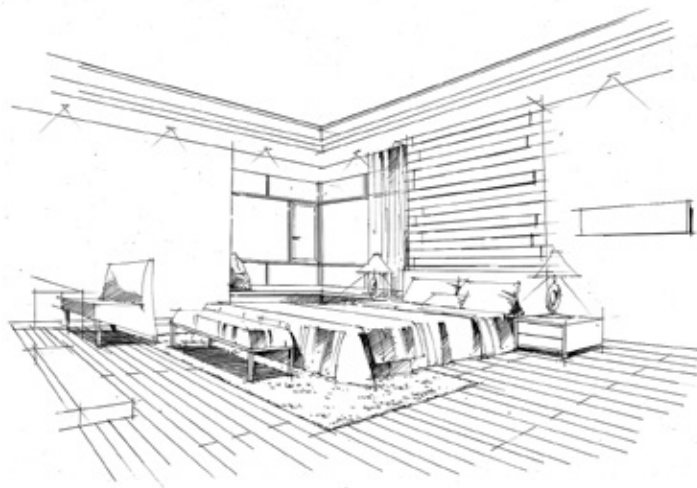

两点透视图

平，竖线绝对垂直，所有有透视的斜线相交于一个灭点。如下图所示，方体的两根竖线在现实生活中是一样长的，但是由于透视的原因，我们看到离我们近的一根很长，远的一根很短。同理，其他的竖线也都是一样长的，只不过我们会看到它们越来越短，最后消失于一个点，这个点就叫灭点，又叫视点。正是因为有了近大远小的透视关系，我们才能够一张二维的纸面上塑造出三维的空间和物体。

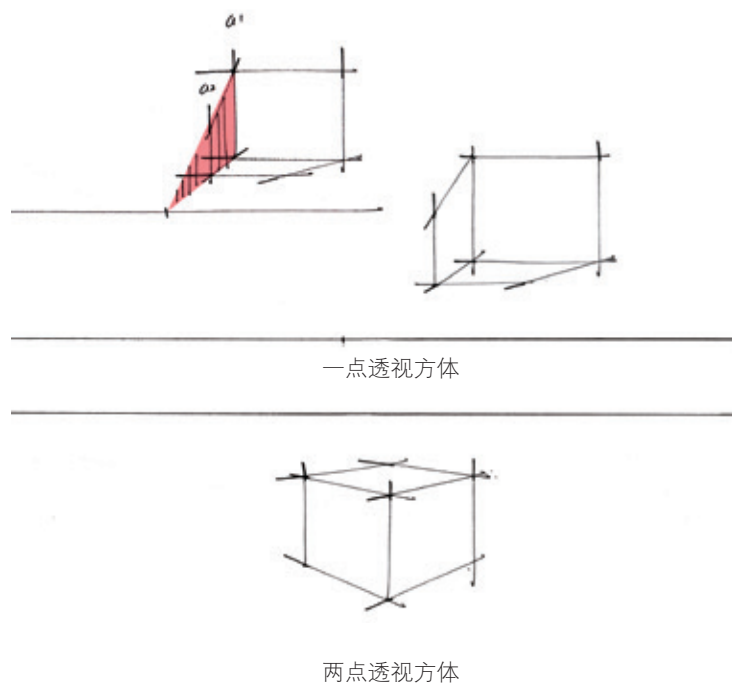

练习的时候要注意三点。第一是线条，要按照我们之前讲过的画线方法去画，画不好没关系，多练肯定能画好。第二是透视，不管你觉得你的透视画完多别扭，只要你严格去瞄准视点，就一定会不会出错。第三是形体比例，大家可以练习将下图的16个方体尽可能整齐地排列好，从而提高大家对形体的掌握能力。

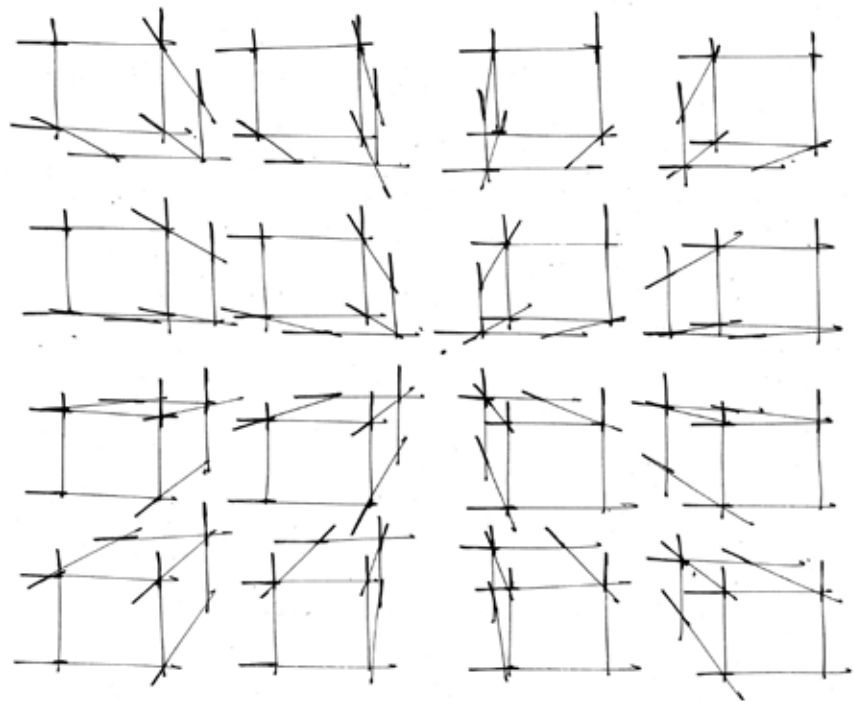

一点透视练习图

两点透视：两点透视是我们最常用的透视方法，其特点是非常符合人看物体的正常视角，所以画出来的图面也最舒服。两点透视的难度远远大于一点透视，错误率也很高。想要画好两点透视，一定不要急躁，慢慢地去瞄准每条线的视点。否则如果你画出来的方体透视都是有问题的，你练得再多也没有意义。

注意：两点透视的两个消失点一定是在同一条视平线上。

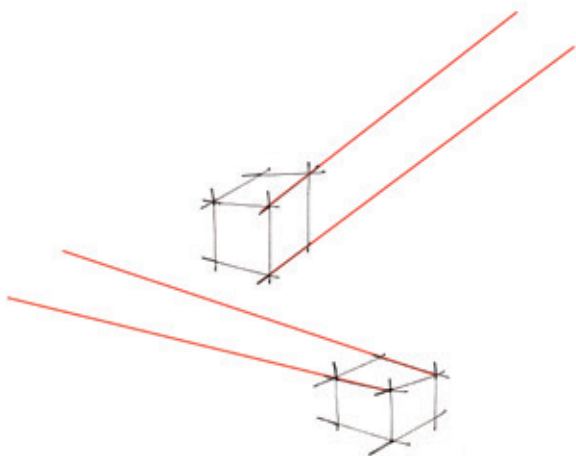

两点透视常见错误

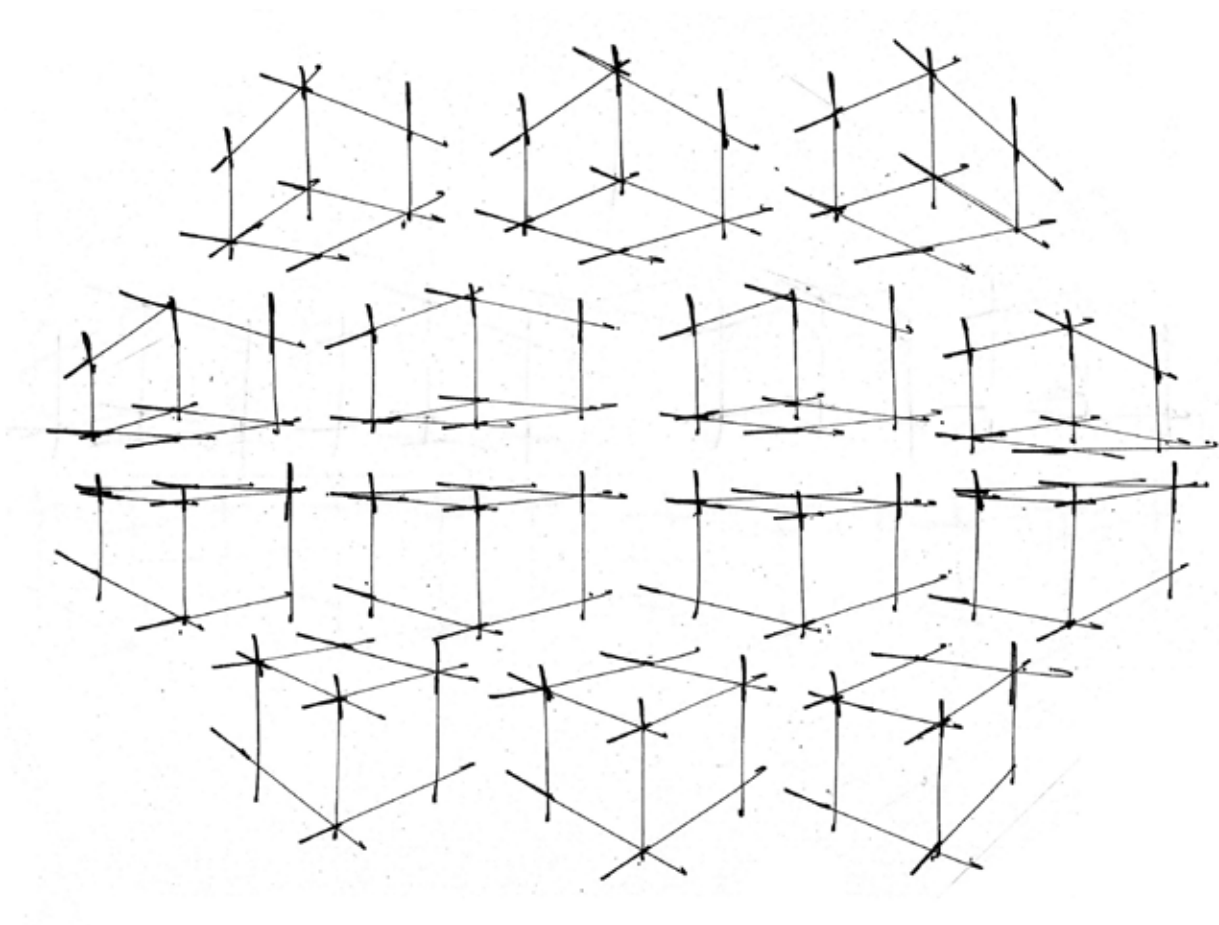

两点透视练习图